

Dégauchisseuses - Raboteuses

► Largeur 320 et 410 mm ◀

Tables en fonte rectifiée à ouverture à la verticale qui facilite le changement de la position dégauchissage en position rabotage. Bâti en tôle mécano-soudée de forte épaisseur. Le guide perpendiculaire inclinable en aluminium de grande longueur est fixé de telle sorte qu'il n'est pas nécessaire de l'enlever pour passer en mode rabotage. Ces machines sont puissantes et stables ce qui procurent un travail de grande précision. Le grand diamètre du fût central à verrouillage direct de la table est complété par une barre de guidage. Rouleaux anti friction dans la table de rabotage pour le modèle DG410TS. Livrés avec fers montés et affûtés.

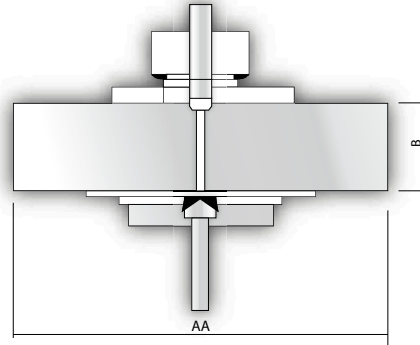

| Référence | DG320TS | DG410TS |
|--|---------------|---------------|
| Long. de la table de dégau | 1500 | 1800 |
| Larg. de la table de dégau | 320 | 410 |
| Long. de la table de rabot | 700 | 700 |
| Larg. de dégau max. B | 320 | 410 |
| Haut. de rabotage max. | 225 | |
| Long. du guide de dégau | 1100x155 | |
| Inclinaison du guide de dégau | 0-45° | |
| Ø de l'arbre | 100 | |
| Vitesse de rotation de l'arbre (t/min) | 4500 | |
| Nombre de fers | 3 | 4 |
| Vitesse d'avance débrayable (m/min) | 8 | |
| Ø des rouleaux d'avance | 40 | |
| Prise de copeaux max. dégau / rabotage | 4 / 5 | |
| Hauteur de travail | 1050 | |
| Puissance moteur 230V/50Hz | 3.0Kw/4CV | - |
| Puissance moteur 400V/50Hz | 3.0Kw/4CV | 4.0Kw/5.5CV |
| Ø buse d'aspiration | 100 | |
| Encombrement L X l x h | 1520x650x1050 | 1800x770x1050 |
| Poids kg | 420 | 450 |
| Code tarif | F11 | E13 |

Toutes les dimensions sont indiquées en mm.

Mortaiseuse à mèche en option



Mortaiseuse en option

| Référence | MDG |
|--|-----------|
| Dim. de la table fonte | 470 X 250 |
| Capacité du mandrin | 0-16 |
| Haut. de mortaisage max. au dessus de la table | 120 |
| Course long. | 160 |
| Course trans. | 160 |
| Poids kg | 55 |
| Code tarif | H6 |

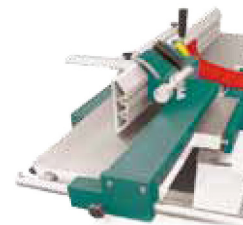

Guide inclinable



Arbre à 3 ou 4 Fers



Tables relevées